



BIOSWING

Boogie Flat

Boogie Classic

Bedienungsanleitung

Instruction manual

Mode d'emploi





HAIDER BIOSWING GmbH

Dechantseeser Str. 4
D - 95704 Pullenreuth

Tel. +49 (0) 92 34 - 99 22 - 0
Fax +49 (0) 92 34 - 99 22 1 66

www.bioswing.de
info@bioswing.de



deutsch | 05 – 17

english | 19 – 31

français | 33 – 45

Wir beglückwünschen Sie zu Ihrem neuen BIOSWING®!

BIOSWING®-Sitzsysteme verfügen über eine weltweit einzigartige 3D-Technologie: ein nach allen Seiten bewegliches, kontrolliert gedämpftes Sitzwerk, das die Energie des Körpers dynamisch reflektiert. Ihr Gehirn antwortet hierauf mit ständigen Mikroimpulsen an Ihre Haltungsmuskulatur. Körper und Geist gelangen in ein aktives Gleichgewicht. BIOSWING®-Sitzsysteme steigern maßgeblich Konzentrationsfähigkeit, Wohlbefinden und Leistungsvermögen.

Das patentierte BIOSWING 3D-Sitzwerk®

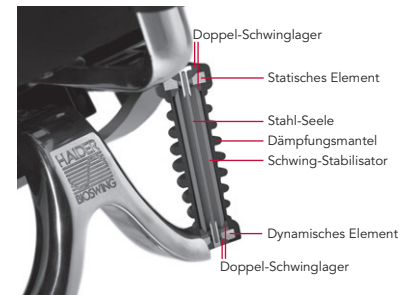

Um alle Einstellungsmöglichkeiten* optimal nutzen zu können, lesen Sie bitte die nachfolgende Bedienungsanleitung.

Wir wünschen Ihnen Überlegenheit im Sitzen auf Ihrem neuen BIOSWING®.

Ihr Team von HAIDER BIOSWING



Bayerischer Staatspreis



* Einstellungsmöglichkeiten je nach gewählter Ausstattung!

Übersicht der Bedienelemente

- 1 Sitzhöhe durch Hebelverstellung
- 2 Sitzhöhe durch Fußauslösung
- 3 Beckenbalance
- 4 Beckenstützenverstellung
- 5 Fußring

(Einstellmöglichkeiten je nach gewählter Ausstattung bzw. Typ!)



Beim Modell mit Beckenstütze nach dem Auspacken bitte beachten:

Die Beckenstütze ist aus transporttechnischen Gründen nach unten montiert. Bitte drehen Sie das Bedienrad **4b** gegen den Uhrzeigersinn komplett heraus.

Beachten Sie dabei, daß die Sicherungsscheiben am Gewindestück nicht verloren gehen.

Ziehen Sie nun die Beckenstütze komplett aus der Halterung und stecken Sie sie in der richtigen Position wieder ein. Anschließend drehen Sie das Drehrad **4b** im Uhrzeigersinn wieder fest.

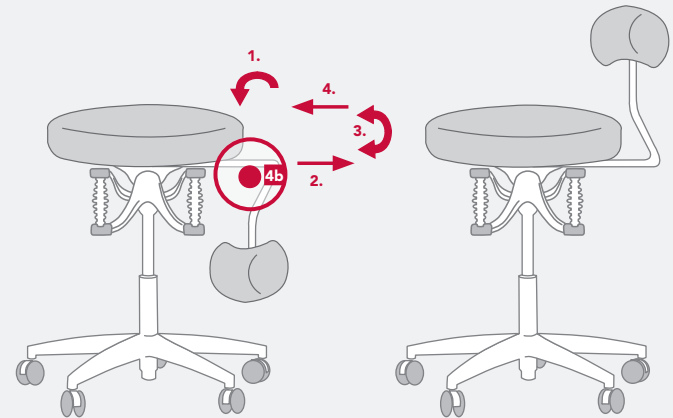

1 Sitzhöhe durch Hebelverstellung

Stellen Sie die Höhe der Sitzoberfläche auf Höhe der Kniekehle. Ober- und Unterschenkel bilden einen rechten bis leicht geöffneten Winkel. Die Füße stehen ganzflächig auf dem Boden – ohne Druck auf die Oberschenkel.

Sitzfläche niedriger

Bediengriff **1** im Sitzen nach oben ziehen und in gewünschter Position loslassen. Beachten Sie bitte beim Absenken der Sitzfläche die Klemmgefahr im Fußbereich zwischen Fußkreuz und Sitzwerk.

Sitzfläche höher

Sitz entlasten, Bediengriff **1** nach oben ziehen und in gewünschter Position loslassen.

2 Sitzhöhe durch Fußauslösung

Stellen Sie die Höhe der Sitzoberfläche auf Höhe der Kniekehle. Ober- und Unterschenkel bilden einen rechten bis leicht geöffneten Winkel. Die Füße stehen ganzflächig auf dem Boden – ohne Druck auf die Oberschenkel.

Sitzfläche niedriger

Fußplatte **2** im Sitzen nach unten drücken und in gewünschter Position loslassen. Beachten Sie bitte beim Absenken der Sitzfläche die Klemmgefahr im Fußbereich zwischen Fußkreuz und Sitzwerk.

Sitzfläche höher

Sitz entlasten, Fußplatte **2** nach unten drücken und in gewünschter Position loslassen.

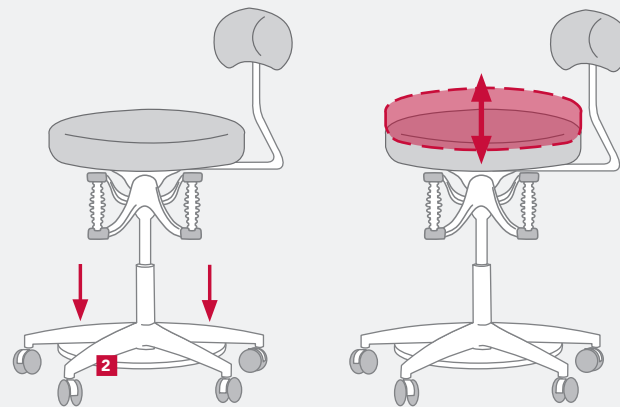
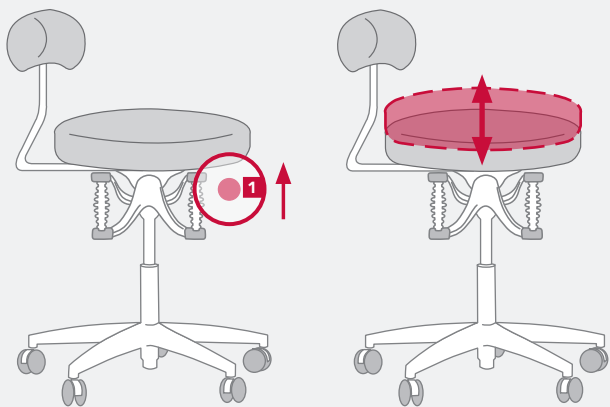

3 Beckenbalance

Die Beckenbalance ermöglicht Ihnen eine harmonische Anpassung der Sitzfläche an unterschiedliche Sitzhaltungen. Das motiviert zum aktiven Sitzen mit offenem Sitzwinkel und fördert damit zusätzlich die Stabilisierung Ihrer Rückenmuskeln.

Beckenbalance mit Permanentkontakt

Synchron Ihrer Sitzhaltung folgt die Sitz- und Rückenfläche **3** automatisch Ihren Bewegungen. Körpergewicht einfach nach vorne oder hinten verlagern und die Sitzfläche neigt sich entsprechend. Es ist keine gesonderte Bedienung erforderlich.

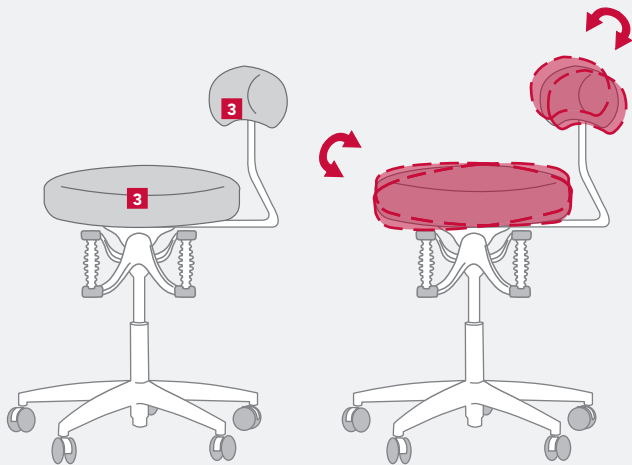

Beckenstützenverstellung

Die Beckenstütze ermöglicht Ihnen durch die Variabilität in Höhe und Tiefe eine punktgenaue Anpassung an die individuellen Körpermaße und dient so zur optimalen Stabilisation des Beckenbereichs.

Beckenstütze in Höhe anpassen

Bedienrad **4a** im Sitzen nach rechts drehen bis sich die Halterung lockert und anschließend die gewünschte Höhe durch Verschieben der Beckenstütze nach oben oder unten einstellen. Nachfolgend durch Drehen nach links wieder fest anziehen.

Beckenstütze in Tiefe anpassen

Bedienrad **4b** im Sitzen nach rechts drehen bis sich die Halterung lockert und anschließend die gewünschte Tiefe durch Verschieben der Beckenstütze nach vorne oder hinten einstellen. Nachfolgend durch Drehen nach links wieder fest anziehen.

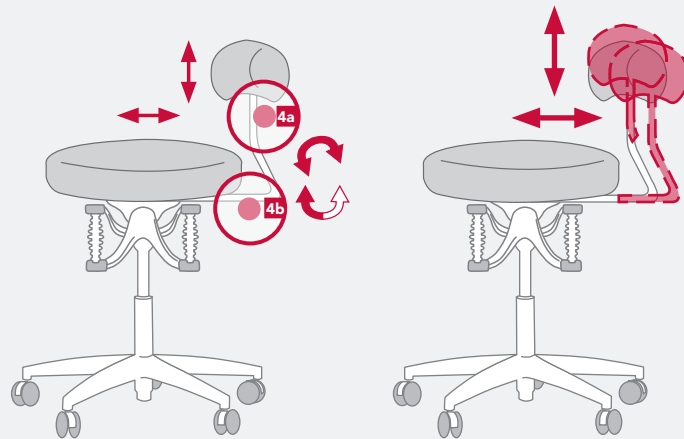

5 Fußring

Der Fußring ist speziell für hohe Sitzpositionen gedacht, damit Sie hierauf Ihre Beine entlasten können (Fußring nicht möglich bei Gasfeder 1 und 2). Er läßt sich in der Höhe individuell an Ihre Körpergröße anpassen.

Fußring in Höhe einstellen

Handrad **5** am Fußring gegen den Uhrzeigersinn drehen, Höhe einstellen und anschließend im Uhrzeigersinn wieder festdrehen.

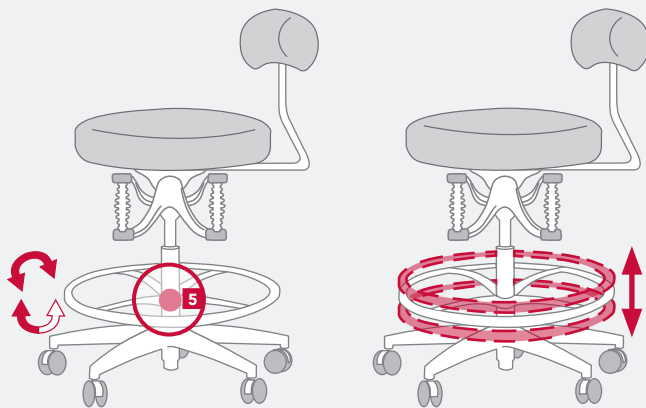

Besondere Hinweise

Den Bürodrehstuhl bestimmungsgemäß nur zum Sitzen verwenden. Niemals auf den Stuhl steigen!

Gasfeder

Austausch und Arbeiten im Bereich der Gasfeder zur Höhenverstellung dürfen nur durch eingewiesenes Fachpersonal getätigt werden. Gasdruckfeder nicht erhitzen oder gewaltsam öffnen.

Rollen

Zu Ihrer Sicherheit ist der Bürodrehstuhl seriell mit selbstbremsenden Rollen ausgestattet, um bei unbelasteten Zustand ein Verschieben zu erschweren. Achten Sie bei einem Wechsel des Bodenbelags auf die richtige Wahl der Rollen.

Für den Einsatz auf weichen Böden (z.B. Teppich) sollte der Stuhl mit harten Rollen ausgestattet sein. Die harten Rollen sind einfarbig.

Für den Einsatz auf harten Böden (z.B. Parkett, Fliesen, Linoleum) sollte der Stuhl mit weichen Rollen ausgestattet sein. Die weichen Rollen sind zweifarbig, d.h. die Lauffläche hat eine andere Farbe.

Wartung und Pflege

Ihr Bürodrehstuhl ist bei normalem Gebrauch wartungsfrei. Lack/Kunststoff und Metalloberflächen mit einer weichen Handbürste oder Tuch und Feinwaschmitteln, Seifen oder Fett lösenden Spülmitteln reinigen. Je nach Einsatz ist eine regelmäßige Reinigung/Pflege des Polsterbezuges empfehlenswert. Stoffbezüge/Microfaser sind durch Absaugen oder mit handelsüblichen Trockenschäumen zu reinigen. Lederbezüge halten Sie durch handelsübliche Lederpflegemittel für viele Jahre geschmeidig (Sonneneinstrahlung). Flecken sind möglichst sofort zu behandeln. Führen Sie jedoch an einer nicht sichtbaren Stelle einen Test durch. Durch eine punktuelle Reinigung kann ein farblicher Unterschied zum unbehandelten Polsterbezug sichtbar werden.

Stoff- / Lederpflege

Damit Ihr Stoff- bzw. Lederbezug seine Attraktivität und Langlebigkeit behält, bedarf es **regelmäßiger Pflege mit geeigneten Mitteln.**

HAIDER BIOSWING empfiehlt Pflegeprodukte vom führenden Experten LCK

Zum Onlineshop:

www.bioswing.moebelpflegeshop.de



DESINFEKTION
MAX. 1x
PRO QUARTAL



ERST REINIGEN,
DANN
PFLEGEN



DIE RICHTIGEN
MITTEL
VERWENDEN

Wissenswertes über Leder

Leder ist ein Naturprodukt und kann deshalb trotz sorgfältiger Auswahl optische Unregelmäßigkeiten aufweisen. Damit Leder seine Attraktivität, den wunderbar weichen Griff und seine Natürlichkeit und Langlebigkeit behält, benötigt es hin und wieder Ihre Hilfe. Sie sollten es regelmäßig reinigen und anschließend essenzielle Feuchtigkeits- und Pflegewirkstoffe zuführen. Dann wird es lange so schön bleiben wie am ersten Tag.

Wichtig: Leder wird erst gereinigt und anschließend gepflegt. Denn – wie auch bei unserer menschlichen Haut – kann Leder die Pflegewirkstoffe wirklich nur dann aufnehmen, wenn die Hautporen sauber frei von Verschmutzungen sind. Deshalb sind sogenannte „All-In-One-Pflegemittel“ für die regelmäßige Pflege hochwertiger Ledermöbel schlecht geeignet, da man mit ihnen bestenfalls den Schmutz mit einpflegt.

Mehr Informationen zur richtigen Pflege finden Sie unter www.lederpflege.de

Garantiekarte

Garantiebedingungen

Der Hersteller **Haider Bioswing GmbH** gewährt auf sämtliche BIOSWING-Sitzsysteme eine **5-jährige Herstellergarantie** nach Maßgabe der nachfolgenden Regelungen.

Der Garantiezeitraum beginnt mit dem Kauf des betreffenden Sitzsystems. Der räumliche Geltungsbereich der Garantieleistung des Herstellers erstreckt sich auf Deutschland, Österreich, Schweiz, Frankreich, Belgien, Niederlande und Luxemburg.

Im Garantiefall wenden Sie sich bitte an den **Garantiegeber:**

HAIDER BIOSWING GmbH

Dechantseeser Str. 4

95704 Pullenreuth

Telefon: +49 (0) 9234 / 9922-0

Telefax: +49 (0) 9234 / 9922-166

E-Mail: info@bioswing.de

Wichtiger Hinweis: Durch diese Herstellergarantie werden die gesetzlichen Rechte des Verbrauchers bei Mängeln nicht eingeschränkt, sondern können von diesem weiterhin unentgeltlich in Anspruch genommen werden. Sollte die Kaufsache mangelhaft sein, so kann sich der Kunde an uns im Rahmen der gesetzlichen Gewährleistung wenden und zwar unabhängig davon, ob ein Garantiefall vorliegt oder die Garantie in Anspruch genommen wird.“ Die HAIDER BIOSWING GmbH („HAIDER BIOSWING“) gewährt zu folgenden Bedingungen eine Garantie für die hier definierten Garantieprodukte.

Die Garantie tritt neben etwaige gesetzliche oder vertragliche Ansprüche und Rechte des Garantieberechtigten und lässt diese unberührt.

Garantieprodukte sind alle Sitzsysteme von HAIDER BIOSWING.

Berechtig aus dieser Garantie ist nur der Eigentümer des Garantieprodukts. Sonstige Personen haben keine Ansprüche aus dieser Garantie. Der Garantiefall liegt vor, wenn ein Garantieprodukt innerhalb der Garantielaufzeit einen Defekt aufweist und kein Garantiausschluss vorliegt. Die Garantie läuft 5 Jahre ab dem Zeitpunkt des Kaufs.



Ansprüche aus der Garantie sind ausgeschlossen,

- wenn der Defekt zurückzuführen ist auf unsachgemäße Nutzung oder unsachgemäßen Transport durch oder im Auftrag des Garantieberechtigten,
- bei unsachgemäßem Eingriff (z.B. Reparaturversuche) in das Garantieprodukt durch den Garantieberechtigten oder nicht von HAIDER BIOSWING autorisierte Dritte,
- bei Schäden durch höhere Gewalt (Unwetter, Blitzschlag, Überspannung, Feuer etc.),
- wenn der Defekt zurückzuführen ist auf üblichen Verschleiß, natürliche Abnutzung oder Umwelteinflüsse
- wenn der Defekt auf eine vom Garantieberechtigten gewünschte Abweichung von der Serienproduktion oder von ihm zur Verfügung gestellte Materialien zurückzuführen ist.

Im Garantiefall wird HAIDER BIOSWING den Defekt – nach eigener Wahl – auf seine Kosten durch Reparatur des Garantieprodukts bei HAIDER BIOSWING, einem Händler oder dem Garantieberechtigten oder Lieferung neuer oder generalüberholter Teile beheben. Ersetzte Teile werden Eigentum von HAIDER BIOSWING.

Stellt sich bei Prüfung durch HAIDER BIOSWING heraus, dass kein Garantiefall vorliegt, und konnte der Garantieberechtigte dies erkennen, kann HAIDER BIOSWING für die Prüfung und Bearbeitung eine Service-Gebühr nach seiner jeweils aktuellen Preisliste geltend machen.

Zur Geltendmachung der Garantie benötigt HAIDER BIOSWING folgende Angaben:

- Beschreibung des Defekts,
- Modellbezeichnung,
- Seriennummer,
- Lieferschein bzw. Rechnungsbeleg.

Durch die von uns erbrachte Garantieleistung wird die Garantiezeit weder unterbrochen, noch beginnt diese neu zu laufen.

Seriennummer und Modellbezeichnung sind durch ein Etikett an der Unterseite des Sitzsystems eindeutig erkennbar. Ohne Angabe dieser Daten kann eine Garantieabwicklung durch HAIDER BIOSWING abgelehnt werden. Die Garantieabwicklung geht noch schneller und einfacher, wenn HAIDER BIOSWING ein Bild und/oder ein kurzes Video zusammen mit den oben genannten Daten zugesandt wird.

Bitte kontaktieren Sie uns unter Verwendung unseres Kontaktformulars im Internet unter www.bioswing.de/service

Der Transport des Garantieprodukts zu HAIDER BIOSWING hat in Original- oder gleichwertiger Verpackung zu erfolgen.

Diese Garantie unterliegt deutschem Recht. Ist der Käufer Kaufmann im Sinne des Handelsgesetzbuchs, juristische Person des öffentlichen Rechts oder ein öffentlich-rechtliches Sondervermögen, ist ausschließlicher – auch internationaler – Gerichtsstand für alle sich aus der Garantie unmittelbar oder mittelbar ergebenden Streitigkeiten der Geschäftssitz von HAIDER BIOSWING.

Congratulations on your new BIOSWING®!

BIOSWING seating systems come with a unique 3D technology: A multifunctional seat, which can be moved in multiple directions and is dampened in a controlled manner, dynamically reflecting the body's energy.

Your brain responds to this by sending constant impulses to your postural muscles. The body and mind achieve active balance. BIOSWING® seating systems significantly increase concentration, well-being, and performance.

The BIOSWING 3D Multifunctional Seat.

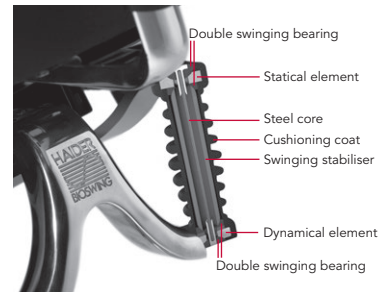

Please read the following instructions in order to be able to use all available settings .

We wish you great pleasure as soon as you take place in the new BIOSWING® experience.

Your HAIDER BIOSWING Team



* Customized settings for each individual's needs!



Summary of Operating Elements

- 1 Seat height by lever adjustment
- 2 Seat height by foot plate adjustment
- 3 Device for pelvis balance
- 4 Adjustment of back support
- 5 Foot rest

(Instructions included for each model!)



Note while unpacking the model with pelvis support:

Due to transport-technical reasons, the pelvis support is mounted toward the bottom. Turn the operating element **4b** counterclockwise until it is completely loose.

Please pay attention that the lock washers at the threaded part do not get lost.

Now pull the pelvic support completely out of the mounting und adjust it at the right position. Then turn the operating element **4b** clockwise and tighten it firmly.

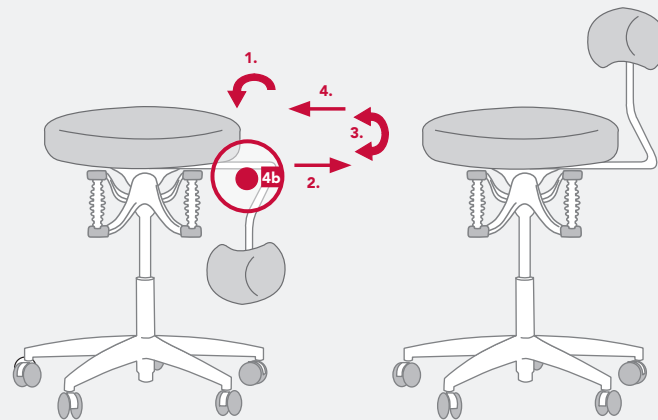

Seat Height by Foot Plate Adjustment

Adjust the height of the seat surface according to the height to the hollow parts of your knees. Your upper and lower leg form a right to slightly open angle. Your feet are flat on the floor – without pressure on the upper thighs.

Lowering the Seat

While sitting, push the foot plate **2** downward and release it at the desired position. Please pay attention to the risk of getting trapped in the foot section.

Raising the Seat

Lightening the load on the seat, push the foot plate **2** downward and release it at the desired position.

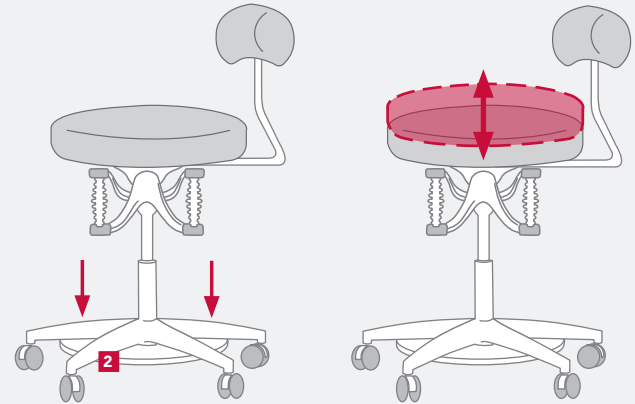
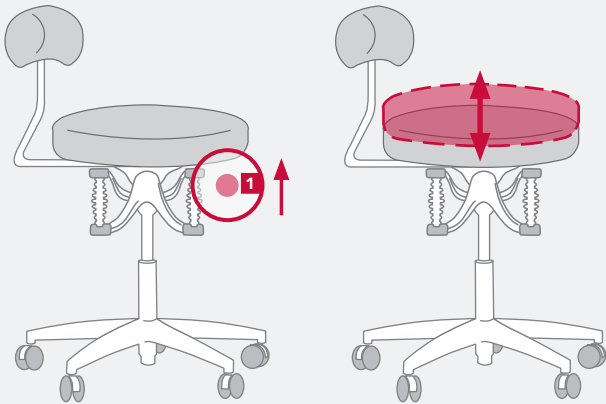

Adjustment of Pelvic Support

Because of its variability in height and depth, the pelvic support allows a perfect adaption to your individual body size and, thereby, promotes an optimal stabilization of the pelvis.

Adjustment of Pelvic Support in Height

While sitting, turn the operating element **4a** to the right until the mount is loose. Then adjust the pelvic support to the desired height by pushing it downward or upward. Finally, tighten the operating element by turning it to the left.

Adjustment of Pelvic Support in Depth

While sitting, turn the operating element **4b** to the right until the mount is loose. Then adjust the pelvic support to the desired depth by pushing it forward or backward. Finally, tighten the operating element by turning it to the left.

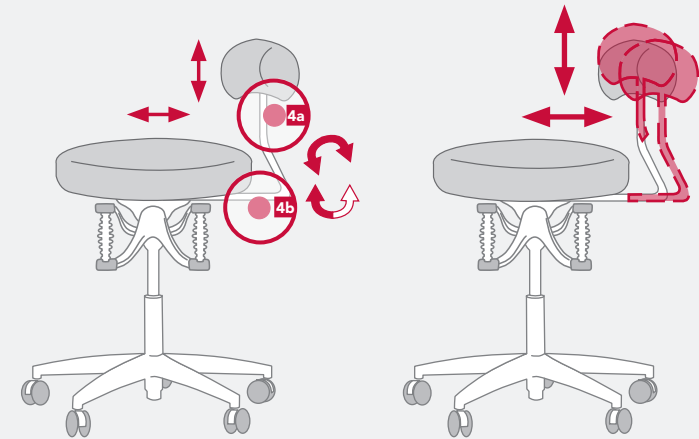
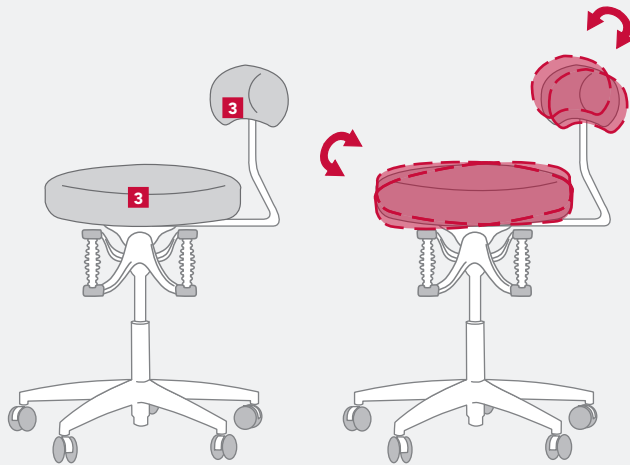

3 Device for Pelvis Balance

The device for pelvis balance provides you a harmonic adjustment of the seat surface for different positions. This motivates you to sit actively with an open angle, thereby promoting the stabilization of your back muscles.

Device for Pelvis Balance with Permanent-Contact Mechanism

The seat and back **3** automatically follow your movements. Simply shift your weight to the front or to the back and the seat surface tilts correspondingly. Further operation is not necessary.

5 Foot Rest

The foot rest is intended to be used for high sitting positions so that you can rest your feet on it and, thus, relieve the burden on your feet (Foot rest is not available with gas spring 1 and 2 versions). The foot rest can be individually adjusted to your body height.

Adjustment of Foot Rest in Height

Turn the hand wheel **5** counterclockwise, adjust the height, and tighten the hand wheel by turning it clockwise.

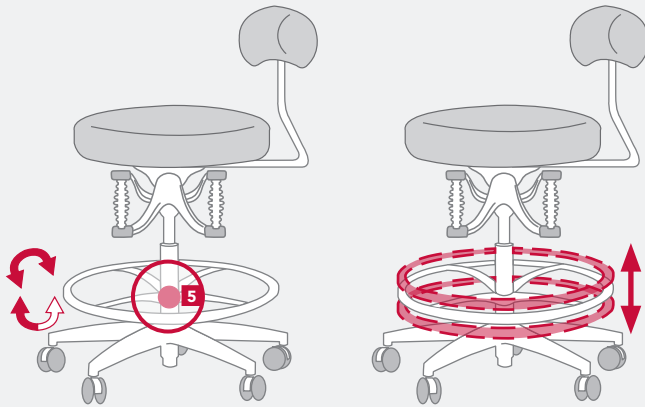

Special Notes

Use the office swivel chair only – as intended – to sit on it. Never stand on the chair.

Gas Spring

In order to adjust the height, only specialist staff is allowed to make changes and perform work in the area of the gas spring. Do not heat or open the pneumatic spring with force.

Castors

For your safety, the office swivel chair is equipped in series with self-braking castors in order to impede the movement of an empty chair. Pay attention to the correct choice of castors according to the floor covering.

If the chair is used on a soft floor (e.g. carpet), it should be equipped with hard castors. Hard castors are single-colored.

If the chair is used on a hard floor (e.g. parquet, linoleum, tiles), it should be equipped with soft castors. Soft castors are two-colored, which means that the tread has a different color.

Maintenance and Care

If the office swivel chair is used as intended, it is maintenance-free. Clean paint/plastic and metal surfaces with a soft hand brush or cloth with mild detergent, soap, or grease-dissolving liquid. According to how much the chair is used, a regular cleaning of the upholstery cover is recommended. The fabric/micro-fiber cover can be made dirt free by vacuum-cleaning it or with the help of standard dry foam. Leather coverings can be kept smooth for years by using standard leather-care products (solar radiation). Stains should be treated immediately. Check the effect of cleaning products first at a place that is not visible. Otherwise, select cleaning-agents can cause color discrepancies when compared to the untreated areas.

Fabric/leather care

To ensure that your fabric or leather cover retains its attractive appearance and durability, it requires **regular care with appropriate products**.

HAIDER BIOSWING recommends care products from the leading expert LCK.

Link to online shop:

www.bioswing.moebelpflegeshop.de



DISINFECT
MAX. 1X
PER QUARTER



FIRST CLEAN,
THEN
CONDITION



USE THE
RIGHT
PRODUCTS

Useful information about leather

Leather is a natural product and it can therefore display visual irregularities despite careful selection. To enable leather to retain its attractive appearance, its wonderfully soft feel and its naturalness and durability, it needs your help now and again. You should clean it regularly and then apply essential moisturising and conditioning agents. This will help it to stay as beautiful as it was on the day you bought it.

Important: Leather is first cleaned, and then conditioned. This is because, like the skin of the human body, leather can only really absorb the conditioning agents once its pores have been cleaned of any dirt. So-called 'all-in-one conditioning products' are therefore not appropriate for regular maintenance of high-quality leather furniture, as at best the leather will absorb the dirt as well as the conditioning agents.

More information on correct care is available at www.moebelpflegeshop.de/en/

Warranty card

Warranty conditions

The manufacturer **Haider Bioswing GmbH** provides a **five-year manufacturer's warranty** for all BIOSWING seating systems in accordance with the following provisions.

The warranty period begins with the purchase of the seating system in question. The geographic scope of the manufacturer's warranty covers Germany, Austria, Switzerland, France, Belgium, the Netherlands and Luxembourg.

In the event of a warranty claim, please contact the **warrantor**:

HAIDER BIOSWING GmbH

Dechantseer Str. 4

95704 Pullenreuth

Phone: +49 (0) 9234 / 9922-0

Fax: +49 (0) 9234 / 9922-166

Email: info@bioswing.de

Important note: This manufacturer's warranty does not restrict the consumer's legal rights in the event of defects; such rights can still be asserted at no cost. If the purchased item is defective, the customer can contact us under the statutory guarantee, regardless of whether the defect is covered by the warranty or whether a claim is being made under the warranty. HAIDER BIOSWING GmbH ("HAIDER BIOSWING") provides a warranty for the warranty products defined here under the following conditions.

The warranty is supplementary to any legal or contractual claims and rights of the warranty claimant and applies without prejudice to them.

All HAIDER BIOSWING seating systems are deemed warranty products.

Only the owner of the warranty product is authorised to assert claims on basis of this warranty. Other persons are not authorised to assert any claims arising from this warranty. A warranty claim can be made if a warranty product displays a defect within the warranty period and no warranty exclusion applies. The warranty is valid for five years from the time of purchase.



Claims arising from the warranty are excluded:

- if the defect is the result of inappropriate use or inappropriate transport on the part of or on behalf of the warranty claimant,
- in the case of improper tampering with the warranty product (e.g. attempted repairs) on the part of the warranty claimant or a third party not authorised by HAIDER BIOSWING,
- in the case of loss or damage arising from force majeure (storms, lightning, excess voltage, fire etc.),
- if the defect is the result of normal wear, natural deterioration or environmental influences,
- if the defect is the result of a deviation from series production desired by the warranty claimant or materials provided by the warranty claimant.

In the event of a warranty claim, HAIDER BIOSWING shall rectify the defect – at its option and at its own expense by repairing the warranty product on the premises of HAIDER BIOSWING, a dealer or the warranty claimant or by supplying new or refurbished parts. Replaced parts become the property of HAIDER BIOSWING.

If investigation on the part of HAIDER BIOSWING reveals that no valid warranty claim applies, and if the warranty claimant was able to recognise this, HAIDER BIOSWING may charge a service fee for the investigation and processing in accordance with its price list as amended from time to time.

For the assertion of warranty claims, HAIDER BIOSWING requires the following information:

- Description of the defect
- Model designation
- Serial number
- Delivery note or invoice document

Our honouring of the warranty claim does not interrupt the warranty period or restart the warranty period.

The serial number and model designation are clearly depicted on a label on the underside of the seating system. If this information is not cited, HAIDER BIOSWING may choose not to process the warranty claim. HAIDER BIOSWING can process the warranty claim even faster and more easily if it is sent a picture and/or a brief video together with the above-mentioned data.

Please contact us using our contact form online at <https://bioswing.de/en/sitzsysteme/service/>

The warranty product must be transported to HAIDER BIOSWING in the original packaging or equivalent packaging.

This warranty is governed by German law. If the buyer is a merchant under the terms of the German Commercial Code (HGB), a legal person under public law or a special fund under public law, HAIDER BIOSWING's main place of business is the exclusive place of jurisdiction – including the international place of jurisdiction – for all disputes arising directly or indirectly from the warranty.

Nous vous félicitons de votre nouvel achat de BIOSWING®!

Les systèmes d'assise de BIOSWING possèdent une technologie 3D unique au monde: ils permettent un mouvement amorti et contrôlé dans toutes les directions (360°) de l'assise, ce mouvement est le reflet de l'énergie dynamique du corps.

Votre cerveau réagit au mouvement du corps par l'envoi de micro pulsions aux muscles de posture. Le corps et l'esprit se trouvent ainsi dans un équilibre actif. Les systèmes d'assise de BIOSWING® stimulent progressivement votre bien-être, votre concentration et vos performances.

Le système d'assise 3D BIOSWING.

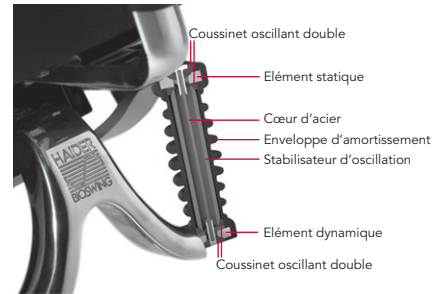

Afin de vous permettre d'optimiser toutes les options de réglage*, nous vous conseillons de consulter en détail ce mode d'emploi.

Nous vous souhaitons, lorsque vous êtes assis sur votre nouveau BIOSWING®, de superbes moments de bien-être.

Votre équipe BIOSWING



*Options de réglage selon votre choix fait lors de la commande!



Répertoire des réglages

- 1 Modifier la hauteur de l'assise avec le levier
- 2 Modifier la hauteur de l'assise avec la pédale
- 3 Balance Bassin
- 4 Modifier la hauteur du support lombaire
- 5 Anneau support pieds

(Options de réglage selon votre choix fait lors de la commande!)



Le déballage de la version avec un support lombaire sollicite une attention spécifique:

Pour des raisons dues au mode de transport, le support lombaire est monté à l'envers. Nous vous prions d'enlever totalement le bouton rotatif **4b** en le tournant dans le sens inverse des aiguilles d'une montre.

Attention à ne pas perdre les platines de sécurité!

Sortir totalement le support lombaire (qui se trouve tête en bas) de son logement et le repositionner droit. Puis revisser et fixer le bouton rotatif **4b** en le tournant dans le sens des aiguilles d'une montre.

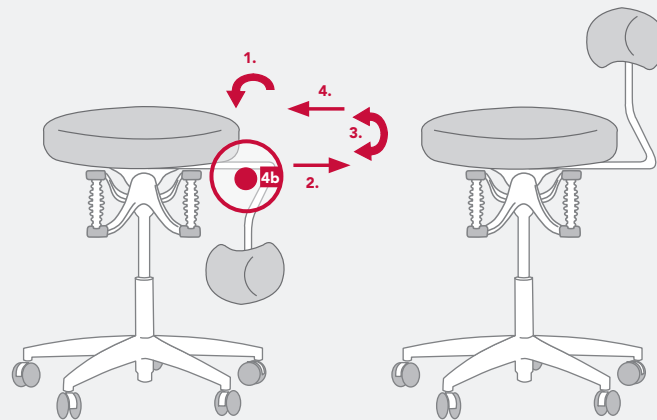

Modifier la hauteur de l'assise avec la pédale

Positionner la hauteur du dessus de l'assise à la hauteur du creux poplité. Votre cuisse et l'intérieur de votre jambe doivent former un angle droit de 90°, ou légèrement plus ouvert selon votre préférence. Les pieds doivent être positionnés à plat par rapport au sol sans provoquer de pression sur la cuisse.

Baisser l'assise

Quand vous êtes assis, pousser la pédale **2** vers le bas afin d'ajuster l'assise à la hauteur souhaitée. Attention à ne pas coincer vos pieds entre les bras de l'étoile du piétement et le dessous de l'assise lors du réglage!

Relever l'assise

Libérer l'assise de tout poids. Pousser la pédale **2** vers le sol et relâcher à la hauteur souhaitée.

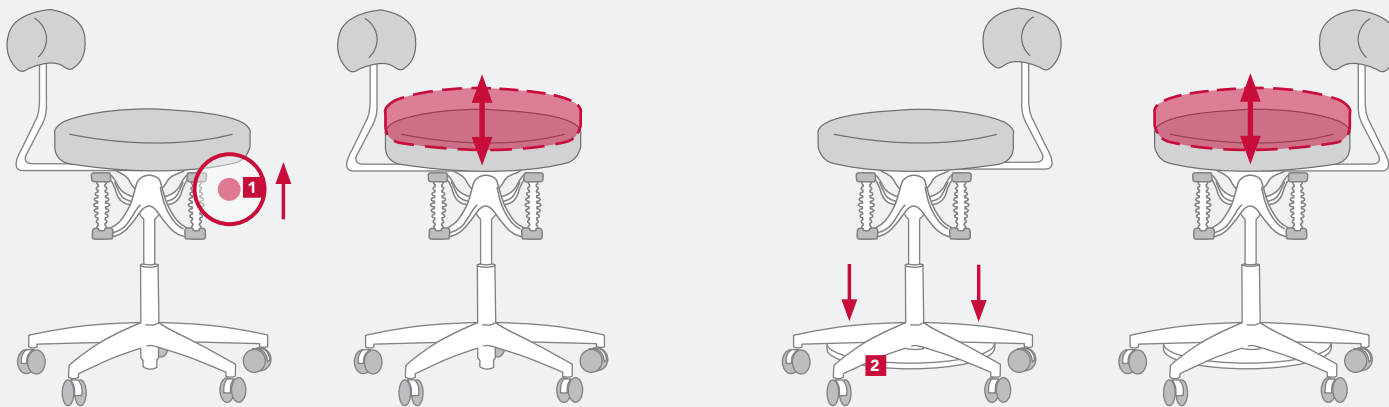

Modifier la hauteur de l'assise avec le levier

Positionner la hauteur du dessus de l'assise à la hauteur du creux poplité. Votre cuisse et l'intérieur de votre jambe doivent former un angle droit de 90°, ou légèrement plus ouvert selon votre préférence. Les pieds doivent être positionnés à plat par rapport au sol sans provoquer de pression sur la cuisse.

Baisser l'assise

Quand vous êtes assis, tirer le levier **1** vers le haut et ajuster à la hauteur souhaitée. Faites attention à ne pas coincer vos pieds entre les bras de l'étoile du piétement et le dessous de l'assise lors du réglage!

Relever l'assise

Libérer l'assise de tout poids. Tirer le levier **1** vers le haut et lâcher à la hauteur souhaitée.

3 Balance Bassin

Le système Balance Bassin (Corps Synchrone) permet d'adapter harmonieusement l'assise selon les différentes positions du corps. Ce système incite la personne à s'asseoir activement: angle ouvert entre les cuisses et le dos. Cette posture aide à stabiliser les muscles du dos.

Balance Bassin avec contact permanent

Le dossier et l'assise **3** du siège suivent automatiquement les mouvements du corps d'une façon «corps-synchrone». L'inclinaison de l'assise suit automatiquement les déplacements du point de gravité du corps, quand celui-ci se déplace vers le devant ou l'arrière. Il n'y a pas de réglage, cette option fonctionne automatiquement.

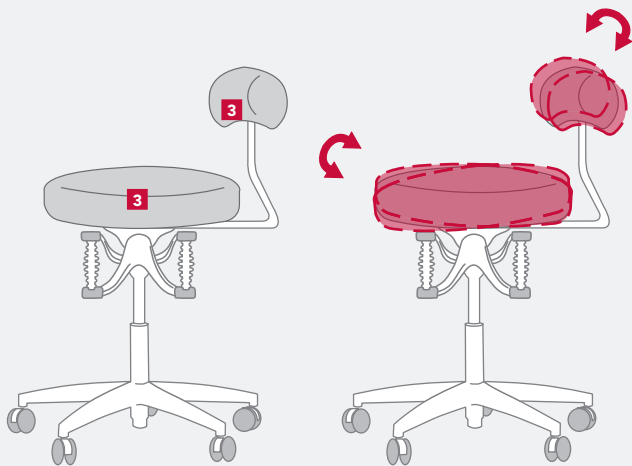

Adaptation du support lombaire

Il est possible d'ajuster précisément la position du support lombaire, en hauteur et en profondeur, pour une adaptation parfaite au corps, et ainsi permettre la stabilisation optimale de la zone du bassin.

Adaptation du support lombaire en hauteur

Assis, tourner le bouton rotatif **4a** vers la droite pour libérer le support lombaire. Positionner le dossier à la hauteur souhaitée et fixer cette position en tournant le bouton rotatif à gauche.

Adaptation du support lombaire en profondeur

Assis, tourner le bouton rotatif **4b** vers la droite pour libérer le support lombaire. Positionner le dossier à la profondeur souhaitée et fixer cette position en tournant le bouton rotatif à gauche.

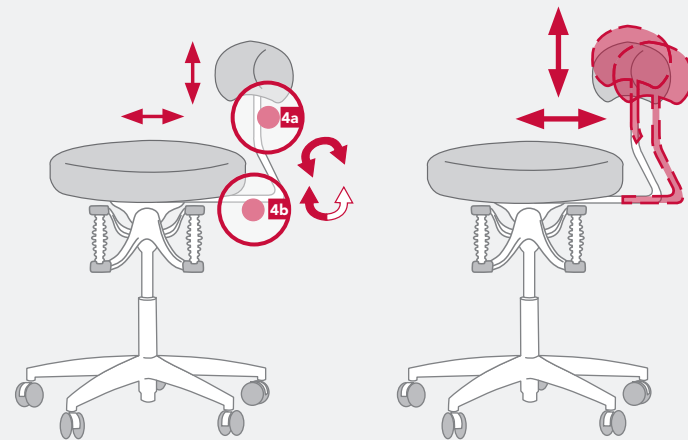

5 Anneau support pieds

L'anneau support pied est une option disponible uniquement en combinaison avec les vérins à gaz 3 et 4. (grande hauteurs). Il sert à soulager les jambes en position assise. Il peut être adapté en hauteur à la taille du corps.

Adapter l'anneau repose pieds en hauteur

Tourner le bouton rotatif **5** en sens inverse des aiguilles d'une montre. Positionner selon vos préférences et refixer en tournant dans l'autre sens.

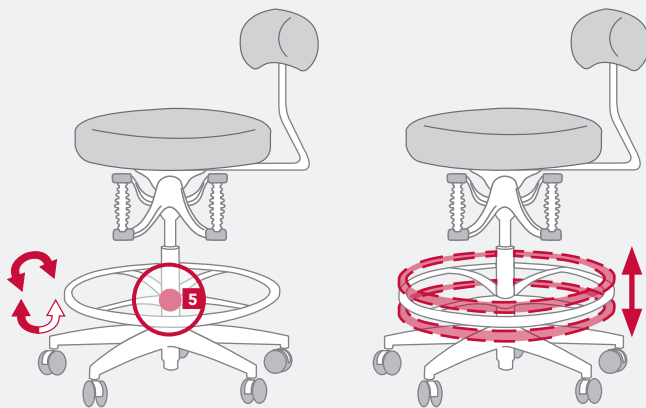

Conseils spécifiques

Utiliser ce siège uniquement pour s'asseoir! Pour votre sécurité, ne jamais se mettre debout sur ce siège!

Vérin à gaz

Le changement du lift à gaz et tous travaux se rapportant à cet élément, ne peuvent être effectués que par des professionnels certifiés et qualifiés dans ce domaine. Ne jamais chauffer le vérin à gaz ni l'ouvrir de force!

Roulettes

Ce siège est équipé de roulettes «non chargées freinées» Prêter suffisamment d'attention au choix des roulettes lors d'un éventuel échange soit des roulettes, soit du sol. Sur un sol doux (type moquette) ce siège devra être équipé de roulettes dures (ce type de roulettes est mono-teinté). Sur un sol dur (type parquet, lino, vinyl...) ce siège devra être équipé de roulettes à semelle douce (ce type de roulettes est bi-teinté)

L'entretien et les soins

Lors d'une utilisation normale, ce siège ne demande pas d'entretien. Les éléments métalliques, laqués et plastifiés sont à entretenir avec un balai à main, chiffon et savon doux. Selon l'utilisation, les revêtements demandent un entretien adapté. Parfois un passage de l'aspirateur est suffisant. Dans le commerce vous trouvez également des produits pour effectuer un nettoyage à sec. Les cuirs peuvent être entretenus grâce à un entretien régulier avec des produits spécifiques cuir. Nous vous conseillons de traiter les tâches sans tarder. N'oubliez pas d'effectuer un test en pulvérisant votre produit sur un endroit peu visible avant de l'utiliser sur la surface du siège: un nettoyage ponctuel peut provoquer une décoloration involontaire.

Entretien du tissu / cuir

Afin de conserver son charme et sa longévité, votre revêtement en tissu ou en cuir nécessite un **entretien régulier à l'aide de produits adaptés.**

HAIDER BIOSWING recommande les produits d'entretien de l'expert n°1 sur le marché, LCK.

Accéder à la boutique en ligne :

www.bioswing.moebelpflegeshop.de



DÉSINFECTION
MAX. 1X PAR
TRIMESTRE



NETTOYEZ LE
PRODUIT AVANT DE
L'ENTREtenir



UTILISEZ LES
PRODUITS
ADAPTÉS

Ce qu'il faut savoir sur le cuir

Le cuir est un produit naturel. C'est pourquoi et malgré une sélection minutieuse, il peut présenter des irrégularités. Afin que le cuir conserve son charme, sa douceur incroyable au toucher, son naturel et sa longue durée de vie, il a besoin de temps à autre de votre aide. Il convient de le nettoyer régulièrement puis de le traiter avec des ingrédients hydratants et nourrissants essentiels. De cette manière, il restera beau comme au premier jour.

Important : Il vous faut nettoyer le cuir avant de le traiter. Tout comme notre peau, le cuir ne peut imprégner les ingrédients nourrissants que lorsque ses pores sont propres et libres de toute saleté. C'est pourquoi les « soins tout-en-un » ne sont pas adaptés à l'entretien régulier du mobilier en cuir haut-de-gamme, ces derniers faisant au mieux pénétrer la saleté.

Vous trouverez **de plus amples informations sur l'entretien qui convient** sur www.art-canapes.com/

Carte de garantie

Conditions de garantie

Le fabricant **Haider Bioswing GmbH** accorde sur l'intégralité des systèmes d'assise BIOSWING **une garantie fabricant de 5 ans** conformément aux réglementations suivantes. La période de garantie débute à l'achat du système de siège en question. L'étendue géographique de la garantie constructeur s'étend à l'Allemagne, l'Autriche, la Suisse, la France, la Belgique, les Pays-Bas et le Luxembourg.

Pour faire valoir la garantie, nous vous prions de bien vouloir vous adresser au **garant** :

HAIDER BIOSWING GmbH
Dechantseer Str. 4
95704 Pullenreuth
Téléphone : +49 (0) 9234 / 9922-0
Téléfax : +49 (0) 9234 / 9922-166
Courriel : info@bioswing.de

Remarque importante : Cette garantie du fabricant ne limite pas les droits légaux du consommateur en cas de défauts. Celui-ci peut au contraire continuer à les faire valoir gratuitement. En cas de défaillance du produit acheté, le client peut s'adresser à nous dans le cadre de la garantie légale et ce, indépendamment du fait qu'un cas de garantie ait été attesté ou que le droit de garantie ait été réclamé. HAIDER BIOSWING GmbH (« HAIDER BIOSWING ») accorde une garantie dans les conditions suivantes pour les produits de garantie définis.

La garantie s'applique parallèlement à toutes les réclamations et droits légaux ou contractuels de la personne ayant droit à la garantie et ne les affecte pas.

Les produits sous garantie englobent tous les systèmes d'assise de HAIDER BIOSWING.

Seul le propriétaire du produit sous garantie est autorisé à faire valoir cette garantie. Les personnes tierces ne peuvent pas avoir recours à cette garantie. Un cas de garantie est attesté lorsqu'un produit sous garantie présente une défaillance au cours de la période de garantie et qu'il n'existe pas d'exclusion de garantie. La garantie s'étend sur 5 ans à partir de la date d'achat.

La garantie ne s'applique pas,

- Si la défaillance est due à une utilisation ou à un transport non conforme à l'utilisation prévue par ou sur demande du bénéficiaire de la garantie,
- En cas d'intervention inappropriée (par exemple, tentatives de réparation) sur le produit sous garantie par le bénéficiaire de la garantie ou par des tiers non autorisés par HAIDER BIOSWING,
- En cas de dommages causés par un cas de force majeure (orage, foudre, surtension, incendie, etc.),
- Si la défaillance est causée par l'usure normale et naturelle ou à des influences environnementales
- Si la défaillance est causée par un écart par rapport à la production en série demandée par le bénéficiaire de la garantie ou à des matériaux mis à disposition par lui.

En cas de problème relevant de la garantie, HAIDER BIOSWING remédiera, sur son choix et à ses propres frais, au défaut en réparant le produit sous garantie chez HAIDER BIOSWING, un revendeur ou l'ayant-droit à la garantie, ou en livrant des pièces neuves ou remises à neuf. Les pièces remplacées deviennent la propriété de HAIDER BIOSWING.

Si le contrôle effectué par HAIDER BIOSWING révèle qu'il n'y a pas de cas de garantie et que l'ayant-droit à la garantie le reconnaît, HAIDER BIOSWING peut réclamer des frais de service pour le contrôle et le traitement selon sa liste de prix en vigueur.

Pour faire valoir un droit de garantie, HAIDER BIOSWING nécessite les données suivantes :

- Description du défaut,
- Désignation du modèle,
- Numéro de série,
- Bordereau de livraison ou facture.

La prestation de garantie que nous fournissons n'interrompt ni ne relance la durée de la garantie.

Le numéro de série et la désignation du modèle sont clairement visibles sur l'étiquette apposée en-dessous du système d'assise. Sans ses informations, HAIDER BIOSWING se réserve le droit de refuser de traiter la garantie. La garantie est encore plus rapide et plus facile à traiter si HAIDER BIOSWING reçoit une photo et/ou une courte vidéo avec les données susmentionnées.

N'hésitez pas à nous contacter en utilisant notre formulaire de contact sur Internet sous la rubrique <https://bioswing.de/fr/sitzsysteme/service/>

Le transport du produit sous garantie doit être effectué jusque chez HAIDER BIOSWING dans son emballage d'origine ou un emballage équivalent.

Cette garantie est soumise au droit allemand. Si l'acheteur est un commerçant au sens du code de commerce allemand, une personne morale de droit public ou un fonds spécial de droit public, le for exclusif, également international, pour tous les litiges découlant directement ou indirectement de la garantie est le siège social de HAIDER BIOSWING.



Quality Passport

This certificate guarantees regular and thorough quality inspections.

HAIDER BIOSWING GmbH hereby guarantees perfect quality and full functionality of its products.

The warranty is valid for five years, assuming the normal wear and tear involved in eight hours use per day with a maximum weight load of 125 kg. (Please see also the warranty card, pages 29 to 31.)

This product has been carefully assembled and inspected by our employees.

Signature

In case of a complaint, please cite the following serial number.

Serial number:

Your contracting partner:



Certificat de Qualité

Nous certifions que ce siège est soumis à un contrôle qualité continu pendant les différentes étapes de sa production, y compris un contrôle de qualité final poussé.

La société HAIDER BIOSWING GmbH garantit l'état et la fonctionnalité irréprochables du produit.

La garantie porte sur 5 ans, hors usure normale due à une utilisation normale de 8 heures par jour sans dépasser la charge maximale de 125 kg. (voir la carte de garantie pages 43 à 45)

Ce produit a été minutieusement assemblé et testé pièce par pièce par nos collaborateurs.

signature

En cas de réclamation concernant ce produit, nous vous prions de bien vouloir nous nous communiquer son numéro de série.

N° de fabrication :

Votre revendeur:



Qualitäts-Pass

Dieses Zertifikat garantiert ständige Qualitäts- und sorgfältige Endkontrolle.

Die HAIDER BIOSWING GmbH übernimmt hiermit die Garantie für eine einwandfreie Beschaffenheit und Funktionsfähigkeit des Produktes.

Die **Garantie beträgt 5 Jahre** unter Berücksichtigung einer täglich 8-stündigen Nutzungsdauer bei einer maximalen Gewichtsbelastung von 125 kg. (siehe bitte auch Garantiekarte Seite 15 bis 17)

Dieses Produkt wurde von unseren Mitarbeitern sorgfältig montiert und geprüft.

Unterschrift

Bei eventueller Beanstandung des Produktes bitten wir Sie uns die nachfolgende Seriennummer mitzuteilen.

Seriennummer:

Ihr Vertragspartner: